



MORATH DESIGN

Bereich Kupfer-Becken

Modell RAME R15

RAME

R15

Die hochwertige Qualität, die Langlebigkeit und die spektakuläre Optik sind die besonderen Eigenschaften von RAME - unserem Becken aus Kupfer.

Die extra klein gehaltenen Eckradien von 15 mm sind gut zu reinigen. Ab einer Breite von 500 mm bietet dieses Becken Platz für ein Standardbackblech.



Werkstoff	Kupfer (CU)
Materialstärke	1.5 mm
Radien	15 mm vertikal und horizontal
Finish	Wirbelfinish auf Anfrage gebürstet oder mit Handwirbelfinish
Überlauf	rechteckig verdeckt
Ablaufposition	hinten Mitte
Ventil	3½“, wahlweise Stopfen, Dreh- oder Zugknopf

EINBAUVARIANTEN

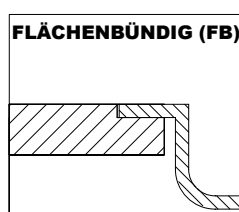
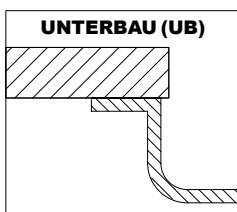



MORATH DESIGN

Bereich Kupfer-Becken

Modell RAME R15

RAME

R15

Typ	Artikelnummer	Dimension/Modell L x B x H (mm)	Finish	Verfügbarkeit	Preis CHF exkl. MwSt.
RAM18	1000003478	180 x 400 x 140	Wirbelfinish	auf Anfrage	auf Anfrage
RAM34	1000003479	340 x 400 x 185	Wirbelfinish	auf Anfrage	auf Anfrage
RAM40	1000003591	400 x 400 x 185	Wirbelfinish	auf Anfrage	auf Anfrage
RAM45	1000003480	450 x 400 x 185	Wirbelfinish	auf Anfrage	auf Anfrage
RAM50	1000003481	500 x 400 x 185	Wirbelfinish	auf Anfrage	auf Anfrage

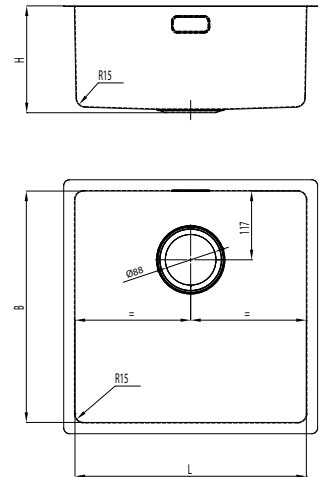

Andere Dimensionen bieten wir Ihnen gerne auf Anfrage an.

PASSENDE VENTILE (DETAILS AM ENDE DER RUBRIK)

Typ	Artikelnummer	Dimension/Modell	Finish	Verfügbarkeit	Preis CHF exkl. MwSt.
STS	1000002185	3½"-Stopfventil-Set	PVD kupfer	ab Lager	210.-
ZKS	1000003320*	3½"-Zugknopfventil-Set	PVD kupfer	ab Lager	248.-
DKS	1000003323*	3½"-Drehknopfventil-Set	PVD kupfer	ab Lager	248.-
ZK	1000003347**	Zugknopf PVD-beschichtet	PVD kupfer	ab Lager	142.-
DK	1000003351**	Drehknopf PVD-beschichtet	PVD kupfer	ab Lager	156.-

* Art. 1000003320 + 1000003323

nur das Ventil ist PVD beschichtet. Zug- oder Drehknopf ist Chromstahl gebürstet.

** Art. 1000003347 + 1000003351

müssen separat bestellt werden, wenn ein farbiger Knopf gewünscht wird.